



Tabiques Moviles

MOVILES





El tabique móvil como elemento innovador, de la moderna arquitectura interior, le permite utilizar el espacio que requiera en cada ocasión.



The moveable wall as a fixed element of modern interior architecture allows for the optimum use of space for any occasion.



Movilpared solo fabrica tabiques móviles insonorizados, desarrollando e innovando continuamente, para así mantener la marca en primera línea.

Movilpared only builds soundproof moveable walls, continuously developing and innovating them, so that our brand maintains its premiere status.

Detalle de módulos en movimiento.

Detail of modules being moved.



Museo de las Artes y las Ciencias Ppe. Felipe—Valencia

Proyecto emblemático del Arq. Santiago Calatrava, que en la zona de eventos, requería poder subdividir una planta de más de 4.000 m², en 6, 5, 4, 3 ó 2 salas, según necesidades. Para ello se han instalado cinco líneas de Movilpared multidireccionales, de 37ml cada una, por una altura de 7m con alto grado de aislamiento acústico.

Museum of Art and Science Prince Felipe—Valencia

A project emblematic of the architect Santiago Calatrava, which required that the events area of 4,000m² could be subdivided into 6, 5, 4, 3 or 2 halls. Following the requirements, we installed five lines of Movilpared multidirectional walls, each one 37ml long and 7m high, and a high grade of acoustic insulation.



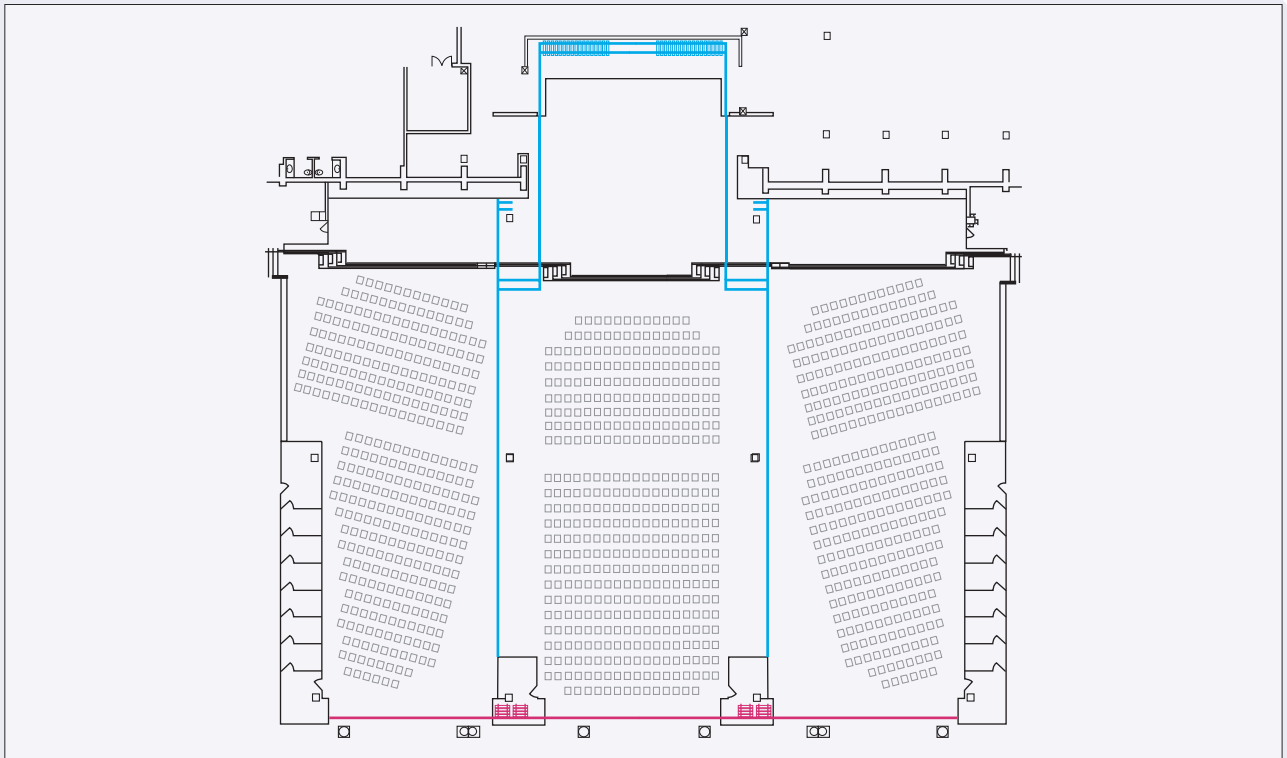

Palacio de Congresos—Marbella

Proyecto que permite dividir la zona de butacas en tres salas independientes y también unir el Hall, para ello se emplearon tabiques Movilpared series 210 y 215, adaptado estos a la pendiente de la sala, con una altura que va de 2.800 hasta 5.500, con aislamiento acústico de 48dB.



Palace of Congress—Marbella

Project that allows for the division of the seating zone into three independent halls or the unification of the entire hall. Movilpared walls series 210 and 215 were used and adapted to the slope of the hall, whose height ranges from 2,800m to 5,500m, and provide 48dB of acoustic isolation.



El tabique Movilpared está compuesto por una sucesión de módulos independientes suspendidos de un carril y sin ningún tipo de guía en el suelo, el sistema permite el movimiento mono ó multidireccional. Los módulos están fabricados con una estructura de aluminio extrusionado y anodizado muy resistente. Llevan, tanto en el rodapie como el rodatecho, un doble perfil telescópico, que en ambos casos incorpora una doble junta de neopreno. Cuando el mecanismo está activado, hace trabajar el módulo a compresión, quedando totalmente inmovilizado, su activación se realiza mediante una llave especial, que se inserta en el canto. Asimismo el último módulo es telescópico en la vertical que va a pared.



The Movilpared wall is constructed by a succession of independent units that are hung from a rail without any type of guide on the floor which allows for uni- or multi-directional movement. The units are made of a very resistant extruded aluminum track. The rollabase and rollaceiling both have a double, telescopic base that forms a double joint of neoprene. When the mechanism is activated, the unit immobilizes through compression. To activate the compression a special key is inserted into the last unit which is expandable on the side that touches the wall.



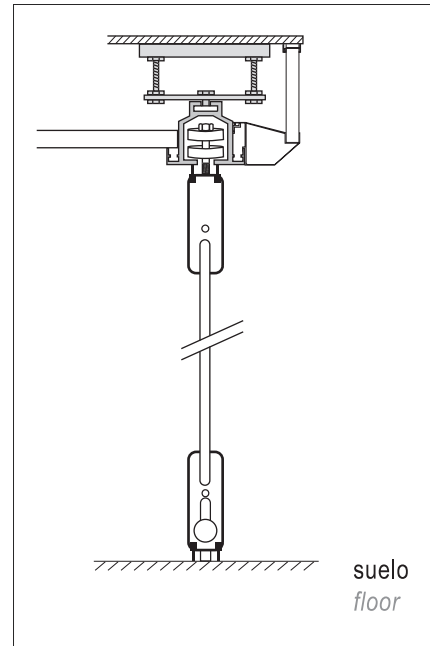

MovilPared, innovando continuamente, ha creado Movilvision, una forma diferente de concebir el tabique móvil.

MovilPared, continuously trendsetting, has created Movilvision, a distinct way of viewing the moveable wall.



El procedimiento de cuelgue y apilamiento es el mismo que en los tabiques Movilpared multidireccionales.

Las puertas se componen de cristales templados de 10 mm. Hay diferentes tipos, según las necesidades de cada cliente.

The hanging and stacking procedures are the same as with Movilpared multidirectional walls.

The doors are made of tempered glass that has a thickness of 10 mm. There are different types depending on the needs of each client.



Sala polivalente divisible en cinco subsalas, con intercomunicación mediante puertas de una hoja y zonas de apilado proximas a los pilares.

Multipurpose hall that is divisible into five rooms which are intercommunicable by means of single leafed doors. The stacking areas are next to the pillars.



Detalle módulo de puerta.
Detail of door module.



Detalle módulos apilados.
Detail of stacked modules.

Especificaciones

Mono ó Multidireccionales:

Suministro y montaje de tabique móvil suspendido de guía de alta resistencia, fijada al forjado ó viga estructural, sin ningún elemento de fijación al pavimento. El tabique se compone por módulos independientes, con rodapiés y rodapiés telescópicos provistas de dobles juntas de neopreno activados simultáneamente, mediante cuatro transmisiones cada uno movidas automáticamente por llave de giro, los módulos se unen entre si, mediante perfiles de Aluminio verticales de sección machihembrada con doble junta de neopreno y junta magnética asimismo el último lleva un elemento vertical telescópico para su perfecto cierre dichos módulos deslizan por la guía mediante poleas con rodapiés esféricos polimerizados totalmente silenciosos.

Specifications

Uni- or Multi-directionals:

Supply and installation of moveable walls that are suspended from a high-strength guide attached only to the structural beam above and with no attachment to the floor. The wall is composed of independent modules, with telescopic skirting above and below fitted with double neoprene gaskets activated simultaneously by four gears each moved automatically by the turning of a key. The modules are linked to each other through a rabbeted, vertical section of aluminum with a double neoprene and magnetic seal. The last module has a vertically telescopic element for a perfect closure. These modules slide by means polymerized ball bearings making movement completely silent.



Módulo Movilpared Visión Movilpared Vision Module

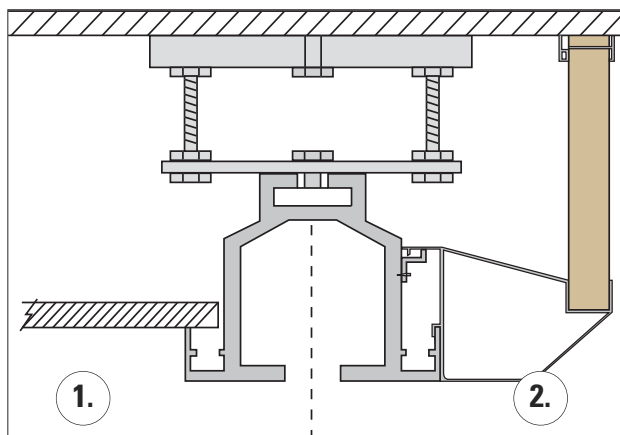
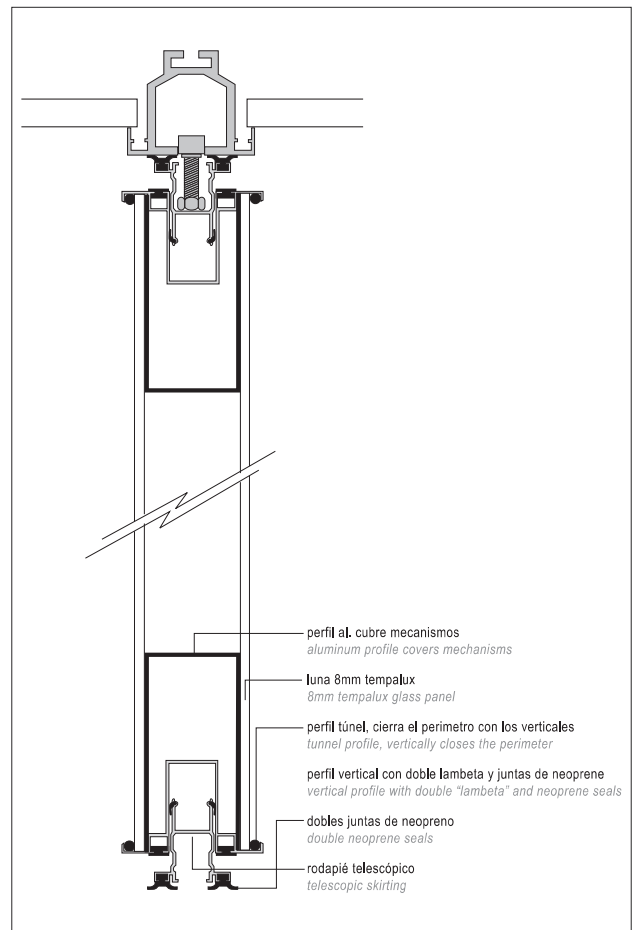

1. Colocación de guía a falso techo / Placement of guide for false ceiling
2. Colocación de guía con revestimiento a juego con acabado de módulos / Placement of guide with the same finish as the modules

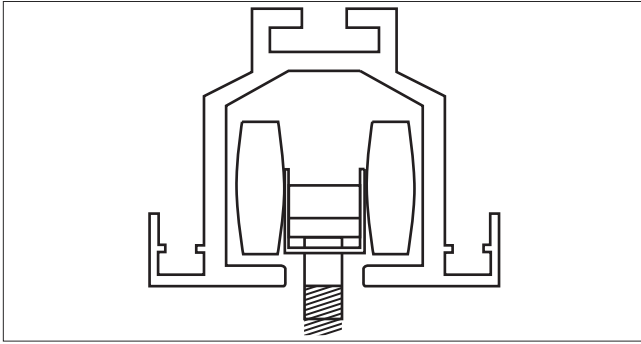

Monodireccionales

Guía: de aluminio extrusionado de sección 6mm, con pistas al mismo nivel.

Poleas: carro de acero, compuesto por 4 rodamientos radiales polimerizados, con guiado que evita el roce lateral, siendo totalmente silenciosas.

Unidirectionals

Guide: extruded aluminum section of 6mm, with tracks on the same level.

Pulleys: steel trolley composed of 4 polymerised radial bearings with a guide that prevents lateral friction making movement completely silent.

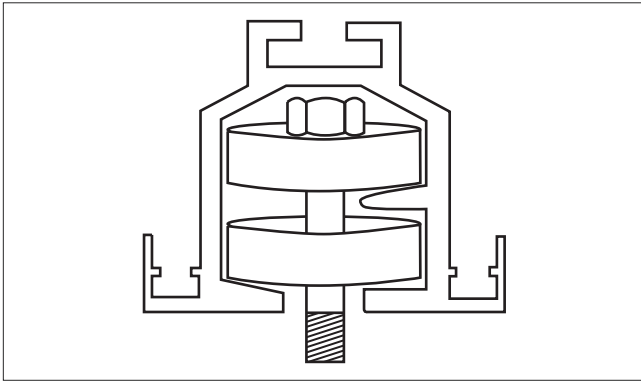

Multidireccional

Guía: de aluminio extrusionado de sección 6 mm, con dos pistas al mismo nivel.

Poleas: este sistema requiere 2 poleas por módulo, cada una lleva 2 rodamientos polimerizados axiales de alta resistencia, que permite todo tipo de cambios realizados de forma completamente silenciosa.

Multidirectional

Guide: extruded aluminum section of 6 mm, with two runways at the same level.

Pulleys: this system requires 2 pulleys per module, each one has 2 high strength, polymerised axial bearings, which makes all movements completely silent.

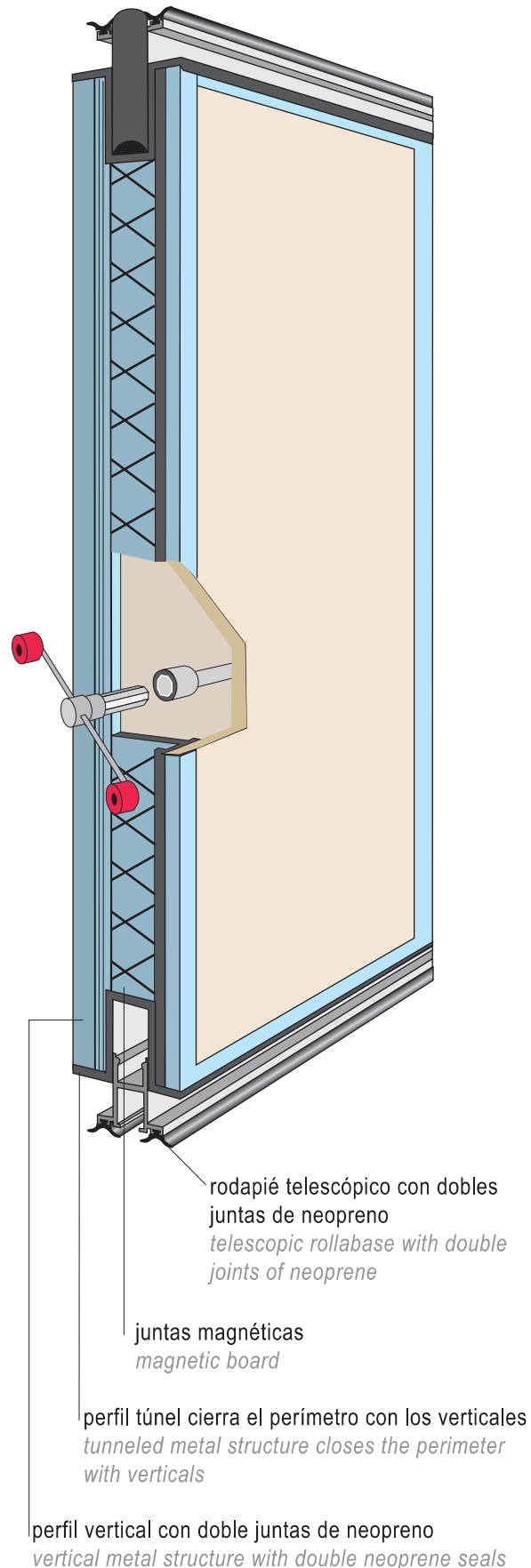



Características / Features

Ancho de Módulos	900 / 1.100
<i>Module Width</i>	<i>900 / 1,100</i>
Altura Maxima	9.000
<i>Maximum Height</i>	<i>9,000</i>
Ancho Módulos Puertas	1.200–2.000
<i>Door Unit Width</i>	<i>1,200–2,000</i>
Ancho Acristalados	SI-doble luna
<i>Width of Glass Model</i>	<i>SI- double glass</i>
Sección Perfilera Vista	100
<i>Al. Section Edge</i>	<i>100</i>
Sección Perfilera Oculta	132
<i>Wood Section Edge</i>	<i>132</i>
Peso (k/m ²)	45–55
<i>Weight (k/m²)</i>	<i>45–55</i>
Aislamiento (dB)	42 / 54
<i>Soundproofing (dB)</i>	<i>42 / 54</i>



Estructura	Al. Extrusionado
<i>Structure</i>	<i>Extruded Al.</i>
Tableros (mm)	16 - 26 - 32
<i>Boards (mm)</i>	<i>16 - 26 - 32</i>
Bloqueo de Módulos	giro 90°
<i>Module Blockage</i>	<i>turn 90°</i>
Guías	Al. de doble pista
<i>Guides</i>	<i>Al. with double runway</i>
Suspensión Monodireccionales	1 polea de 4 rodamientos
<i>Monodirectional Suspension</i>	<i>1 pulley with 4 rollers</i>
Suspensión Multidireccionales	2 poleas de 2 rodamientos
<i>Multidirectional Suspension</i>	<i>2 pulleys with 2 rollers</i>
Conexión a Suelo y Techo	Perfil Al. telescopico (presión = 1500 N.)
<i>Connection—Floor to Ceiling</i>	<i>Al. telescopic latchbar (pressure = 1500 N.)</i>
Unión Entre Módulos	Perfil Al. machihembrada + doble junta (opcional junta magnetica)
<i>Union Between Modules</i>	<i>Al. dovetailed latchbar + double joint (optional magnetic joint)</i>

Los tabiques Movilpared han sido sometidos a diferentes ensayos de aislamiento acústico, obteniendo en los mismos un rendimiento de hasta 54 dB siendo la media entre 400/5.000 Hz de 48dB (ISO 140-I y 140-3/I50-717). Nuestros tabiques están certificados como la norma ISO 9000 indica en todo lo referente a la calidad en el proceso de fabricación.

Movilpared walls have been subjected to various tests of acoustic isolation, resulting in a return of up to 54 dB with an average between 400/5.000 Hz of 48dB (ISO 140 and I-140-3/I50-717). Our walls have ISO 9000 certification and guarantee quality in the manufacturing process.

Aunque un tabique móvil no se puede homologar como cortafuegos, en la practica un Movilpared perfectamente cerrado y habiendo empleado juntas intumescentes en su fabricación con tableros M-1 tiene una resistencia de 30 minutos (Rf. 30).

Eventhough a moveable unit cannot act as a fire door, a Movilpared wall that is perfectly closed and was made with fire retardant joints and M-1 boards, can last for 30 minutes in a fire (Ref. 30).

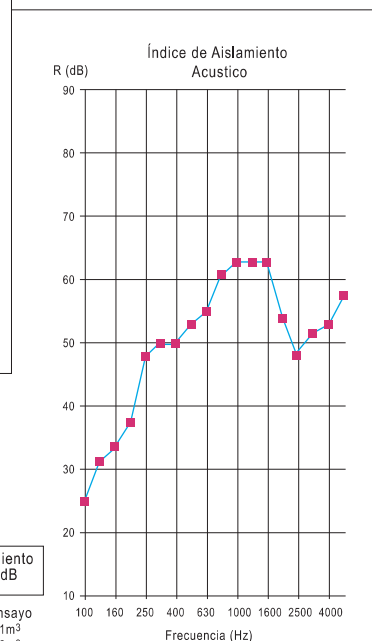
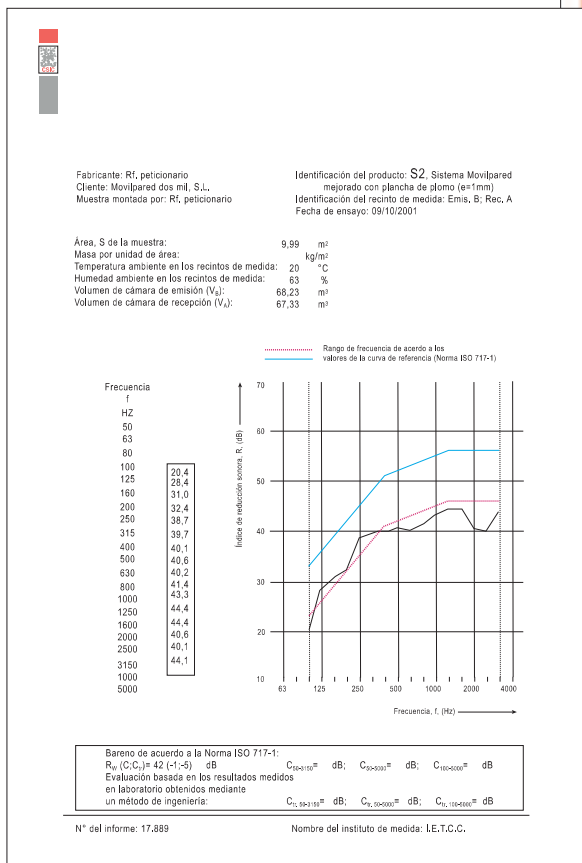

Método de ensayo ME-03.009 del LGAI, basado en la norma UNE 74-040-84, partes 1,2 i 3 (equivalente a la norma internacional ISO 140/1985), y la norma internacional ISO 717, parte 1.

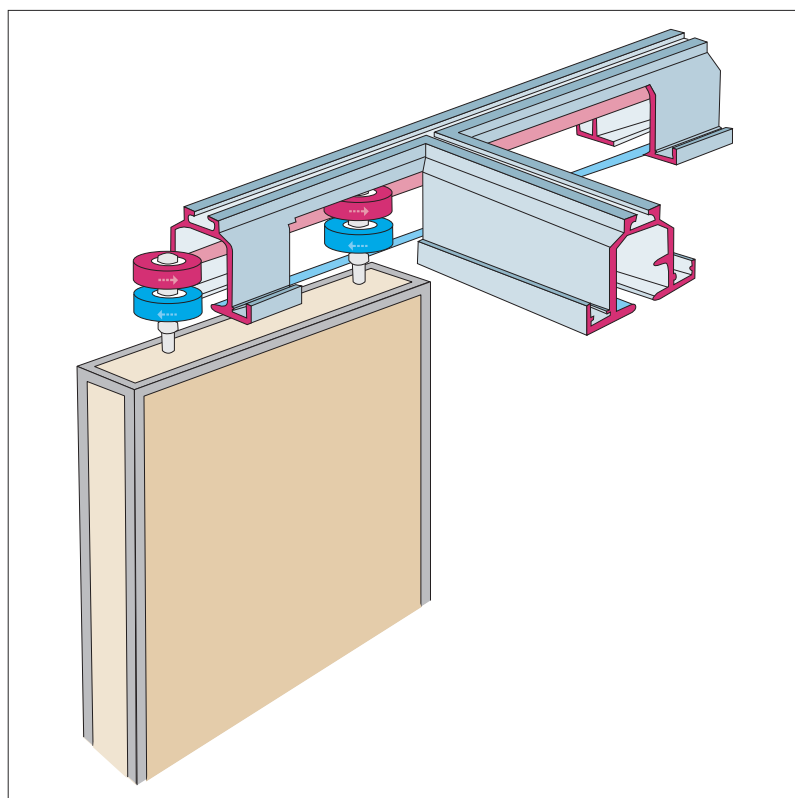
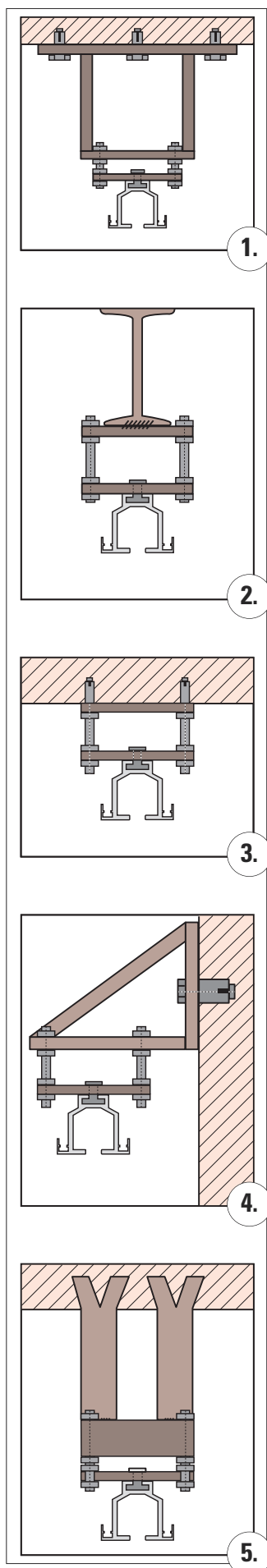

*Detalle de poleas e intersección en la guía.
Detail of pulleys and intersection in the guide.*

Montaje

El Movilpared tiene un montaje muy simple; en realidad se trata de colgar del forjado directamente, ó mediante estructura auxiliar el correspondiente carril, que ha de quedar muy firme, y perfectamente nivelado, para ello disponemos de instaladores homologados.

Installation

A Movilpared wall has a simple installation. In reality it is done by hanging the unit directly to a beam or through an auxiliary structure of the corresponding rail that remains firm and perfectly level for which we use a standard installations.

1. *Mediante estructura auxiliar / By means of an auxiliary structure*
2. *A estructura metalica / To a metallic structure*
3. *Directo a forjado / Directly to an anchor point*
4. *A pared / To the wall*
5. *Mediante soportes / By means of supports*

Módulos de Puerta / *Door Modules*

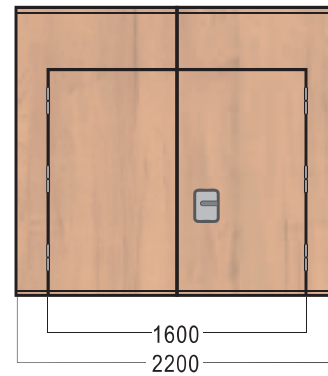
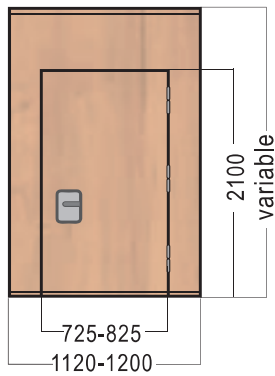

De una hoja: Insertada en un módulo, la hoja mantiene la misma sección y acabados del tabique, provista de herrajes de colgar y seguridad especiales, el rodapie es telescópico.

De dos hojas: Con las características descritas, pero insertadas sobre dos módulos (solo en series 200).

Módulos Especiales: Cuando el proyecto lo requiera, se pueden fabricar módulos para suelos en pendiente, ó en ángulo para plantas con variaciones de línea.

Single door: The door inserted into the unit keeps the same section and finish of the wall and hung by iron fittings and special security fittings in the telescopic rollbase.

Double door: With the above characteristics but placed into two modules (only in series 200).

Special Modules: When the project calls for it, we can manufacture special modules for sloped floors or special angled modules for floors with changes in height.

Secciones / *Sections*

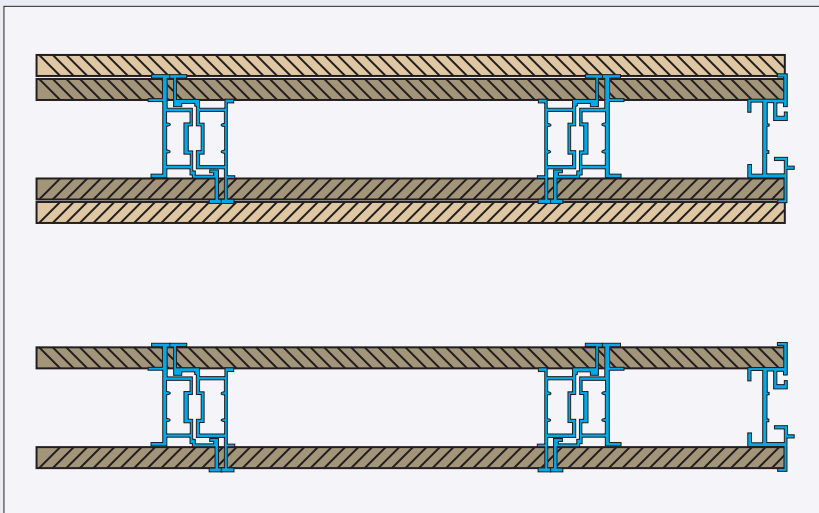

Módulos de Puerta
Door Modules

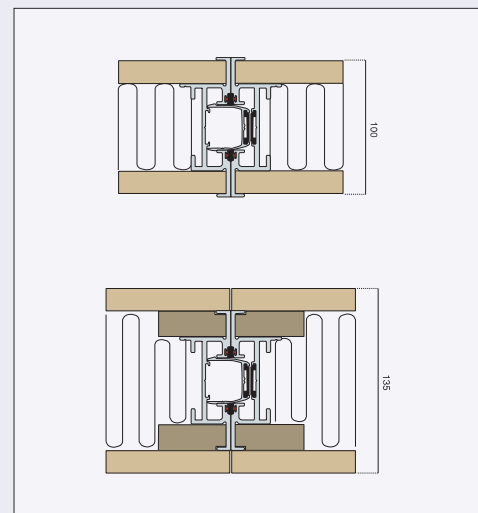

Unión Tipo entre Módulos
Module Union Types

Alzados / Panels

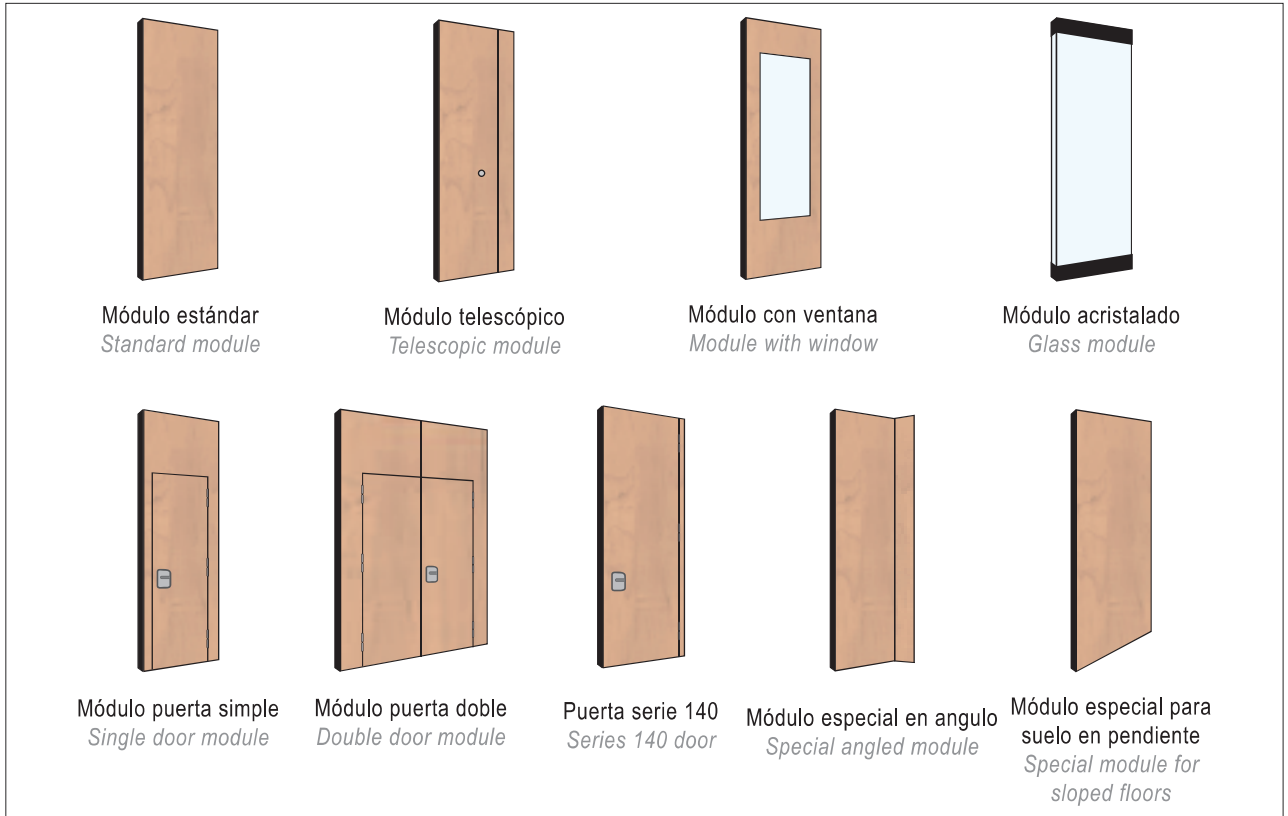

Algunas Formas de Apilar / Ways to Stack

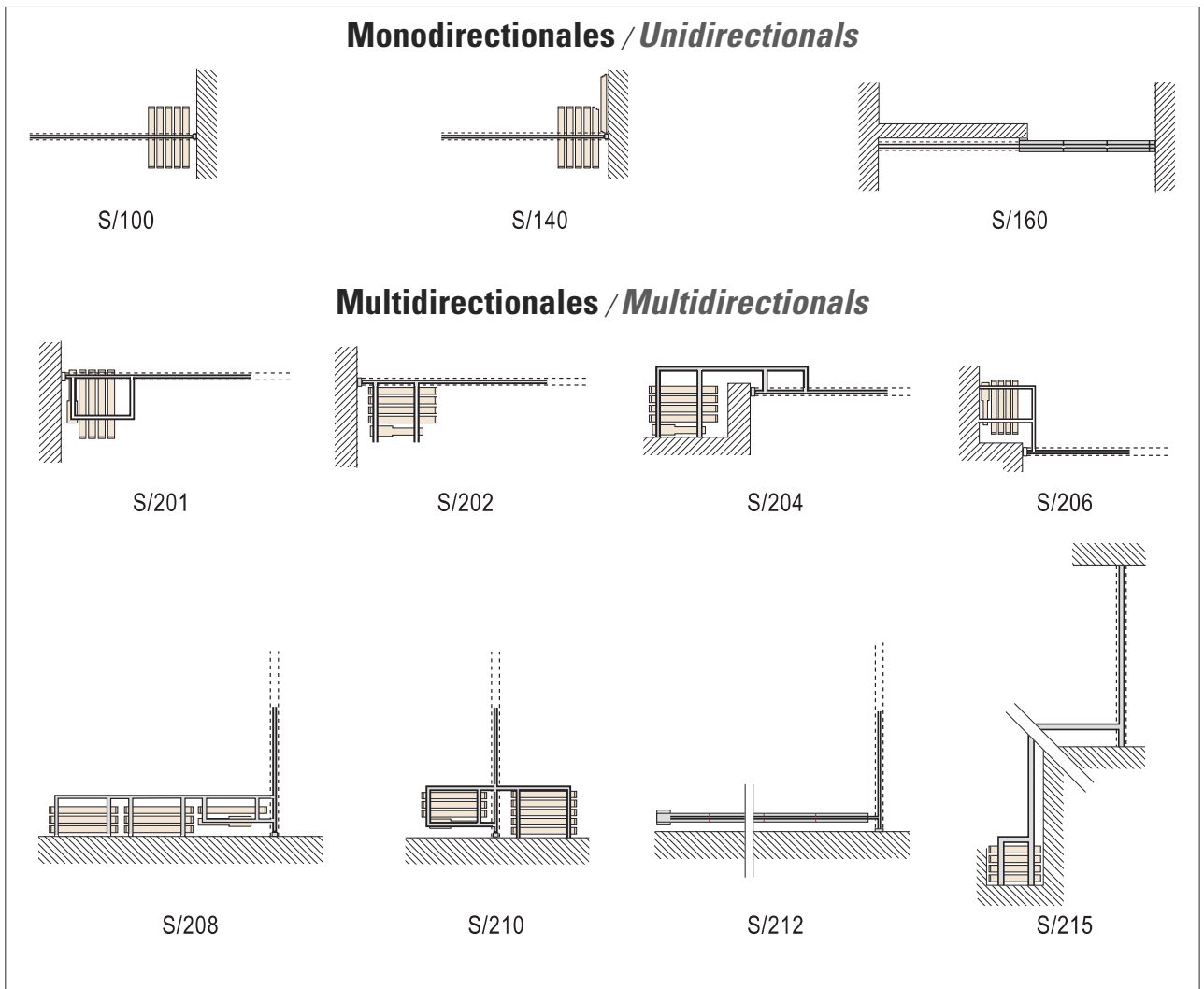

Referencias / *References*

<i>Gran Hotel Bali-Benidorm</i>	<i>Holel Meliá</i>	<i>Ricoh (Lisboa/Porto)</i>
<i>Melia-Santiago</i>	<i>Hotel Altis</i>	<i>Páginas Amareles (Porto)</i>
<i>Gran Melia-Fenix-Madrid</i>	<i>Museo de las Artes y Ciencias-Valencia</i>	<i>Zon Multimédia (Lisboa/Porto)</i>
<i>Gran Melia-Monterreal-Madrid</i>	<i>Television Española-Madrid</i>	<i>Escola de Música (Matosinhos)</i>
<i>Gran Melia-Villarreal-Madrid</i>	<i>Palacio de Congresos-Marbella</i>	<i>BES Saudé (Lisboa)</i>
<i>Gran Melia-Medea-Merida</i>	<i>Procter & Gamble-Madrid</i>	<i>Banif (Lisboa)</i>
<i>Gran Melia-Urdanivia-Irun</i>	<i>Vodafone-Alcobendas</i>	<i>C.G.D. (Lisboa)</i>
<i>Gran Melia-Guadalmar-Malaga</i>	<i>Endesa-Madrid</i>	<i>Mercer (Lisboa)</i>
<i>Gran Melia-Gran Sol-Alicante</i>	<i>Telefonica-Madrid</i>	<i>KPMG (Lisboa)</i>
<i>Hotel Sidi San Juan-Alicante</i>	<i>Colegio Abogados-Madrid</i>	<i>Cisco (Oeiras)</i>
<i>Hotel Sidi Saler-Valencia</i>	<i>Grupo Mecánica de Vuelo-Tres Cantos</i>	<i>Galp (Lisboa)</i>
<i>Hotel Mayorazgo-Madrid</i>	<i>Central Nuclear-Almaraz</i>	<i>Mazda (Lisboa)</i>
<i>Hotel Corona de Castilla-Burgos</i>	<i>Cianamid-Madrid</i>	<i>Ford (Lisboa)</i>
<i>Hotel NH-Atlantico-A Coruña</i>	<i>Mercedes Benz-Madrid</i>	<i>Jaba (Oeiras)</i>
<i>Hotel Lisboa-Vigo</i>	<i>Aeropuerto-Lazarote</i>	<i>Sonae Sierra (Lisboa)</i>
<i>Hotel Europa-Albacete</i>	<i>Aeropuerto-Oviedo</i>	<i>TVI (Queluz)</i>
<i>Hotel Bonanza-Palma</i>	<i>Aeropuerto-Alicante</i>	<i>Such (Lisboa)</i>
<i>Hotel HUSA-Gran Via-Logroño</i>	<i>Aeropuerto-Ibiza</i>	<i>Thales (Oeiras)</i>
<i>Hotel Los Monteros-Marbella</i>	<i>BBV-Madrid</i>	<i>Carris (Lisboa)</i>
<i>Hotel Alfonso XIII-Cartajena</i>	<i>Mapfre-Madrid, Bilbao</i>	<i>Instituto do Turismo de Portugal (Lisboa)</i>
<i>Hotel America-Sevilla</i>	<i>Citibank-Alcobendas</i>	<i>Synthes (Lisboa)</i>
<i>Hotel Orfila-Madrid</i>	<i>Caja Ahorros-Burgos</i>	<i>BNP (Lisboa)</i>
<i>Hotel Los Galeones-Vigo</i>	<i>B. Urquijo-Madrid</i>	<i>Quartel Militar de Mafra</i>
<i>Hotel Tres Luces-Vigo</i>	<i>Caja R.-Teruel</i>	<i>Paravirtual (Lisboa)</i>
<i>Hotel Astoria-Valencia</i>	<i>Caja Ah.-La Rioja, Logroño</i>	<i>Clubhouse (Setubal)</i>
<i>Hotel Conde Aranda-Zaragoza</i>	<i>UNED-Madrid</i>	<i>GMS (Lisboa)</i>
<i>Hotel Wellington-Madrid</i>	<i>UNED-Vitoria</i>	<i>Seth (sede)</i>
<i>Parador Nacional Antequera</i>	<i>UNED-Valdepeñas</i>	<i>Ordem dos Dentistas (Lisboa)</i>
<i>Parador Nacional El Saler</i>	<i>Universidad Politecnica-Valencia</i>	<i>Imovest (Lisboa)</i>
<i>Parador Nacional Javea</i>	<i>The English School-San Sebastian</i>	<i>Instituto Formação Bancaria (Lisboa)</i>
<i>Hotel Santemare-Santander</i>	<i>Universidad-Carlos III-Madrid</i>	<i>Instituto Politécnico do Porto</i>
<i>Hotel Gandia-Palace</i>	<i>Universidad-San Pablo CEU-Monteprincipe</i>	<i>Hewlett-Packard</i>
<i>Novorel-Malaga</i>	<i>Camara de Comercio—Valencia</i>	<i>Auchan</i>
<i>Hotel Monte Triana-Sevilla</i>	<i>Real Club Nautico-Almeria</i>	<i>Banco BPI</i>
<i>Hotel Plaza Santiago-Pinto</i>	<i>Club de Golf Los Retamares-Madrid</i>	<i>Banco BES</i>
<i>Hotel Vila Galé (Lagos/Porto)</i>	<i>Escuela de Vela I. Cristina-Murcia</i>	<i>Secil</i>
<i>Hotel Turisbessa (Porto)</i>	<i>Polideportivo P. Delgado-Segovia</i>	<i>Cenfic</i>
<i>Hotel Jamor (Lisboa)</i>	<i>Groupama Seguros (Porto)</i>	
<i>Hotel Solverde</i>	<i>Tranquilidade (Lisboa)</i>	